

Архангельск (8182)63-90-72  
Астана (7172)727-132  
Астрахань (8512)99-46-04  
Барнаул (3852)73-04-60  
Белгород (4722)40-23-64  
Брянск (4832)59-03-52  
Владивосток (423)249-28-31  
Волгоград (844)278-03-48  
Вологда (8172)26-41-59  
Воронеж (473)204-51-73  
Екатеринбург (343)384-55-89

Иваново (4932)77-34-06  
Ижевск (3412)26-03-58  
Казань (843)206-01-48  
Калининград (4012)72-03-81  
Калуга (4842)92-23-67  
Кемерово (3842)65-04-62  
Киров (8332)68-02-04  
Краснодар (861)203-40-90  
Красноярск (391)204-63-61  
Курск (4712)77-13-04  
Липецк (4742)52-20-81

Магнитогорск (3519)55-03-13  
Москва (495)268-04-70  
Мурманск (8152)59-64-93  
Набережные Челны (8552)20-53-41  
Нижний Новгород (831)429-08-12  
Новокузнецк (3843)20-46-81  
Новосибирск (383)227-86-73  
Омск (3812)21-46-40  
Орел (4862)44-53-42  
Оренбург (3532)37-68-04  
Пенза (8412)22-31-16

Пермь (342)205-81-47  
Ростов-на-Дону (863)308-18-15  
Рязань (4912)46-61-64  
Самара (846)206-03-16  
Санкт-Петербург (812)309-46-40  
Саратов (845)249-38-78  
Севастополь (8692)22-31-93  
Симферополь (3652)67-13-56  
Смоленск (4812)29-41-54  
Сочи (862)225-72-31  
Ставрополь (8652)20-65-13

Сургут (3462)77-98-35  
Тверь (4822)63-31-35  
Томск (3822)98-41-53  
Тула (4872)74-02-29  
Тюмень (3452)66-21-18  
Ульяновск (8422)24-23-59  
Уфа (347)229-48-12  
Хабаровск (4212)92-98-04  
Челябинск (351)202-03-61  
Череповец (8202)49-02-64  
Ярославль (4852)69-52-93

Киргизия (996)312-96-26-47

Казахстан (772)734-952-31

Таджикистан (992)427-82-92-69

<http://www.mrmz.nt-rt.ru/> || [mzb@nt-rt.ru](mailto:mzb@nt-rt.ru)

## Косилки роторные навесные дорожные КРН-2,1 (для придорожных полос и обочин)

Косилка роторная навесная КРН-2,1 предназначена для скашивания сеянных и естественных трав в агрегате с трактором типа МТЗ (классов 0,9 и 1,4) на повышенных поступательных скоростях с укладкой скошенной массы в прокос.

Косилка КРН- 2,1 навешивается сзади на тяги навесной системы трактора.

Полотно косилки имеет четыре рабочих ротора на которые шарнирно закреплены по два пластинчатых ножа, производящих срез травы. Роторы попарно вращаются навстречу друг другу. Привод косилки осуществляется от ВОМа отбора мощности трактора через карданный вал, обгонную муфту, клиноременную передачу, редуктор и шестерни роторов. Холостой ход роторов и механизмов передач в момент отключения ВОМ трактора обеспечивается обгонной муфтой.

Отделение скошенной массы от не скошенного травостоя осуществляется полевым делителем. Перевод косилки в транспортное положение обеспечивается гидросистемой и установкой транспортной тяги в рабочее положение, при котором она жестко фиксирует поднятое под углом полотно косилки. Косилку обслуживает тракторист

**Косилка КРН-2,1 имеет следующие технические характеристики:**

ХАРАКТЕРИСТИКИ	Косилка КРН-2,1
Производительность за 1 час основного времени, га/час	1,17-2,9
Ширина захвата, м	2,1
Масса без запчастей и упаковки, не более, кг	600
Число оборотов ротора, об./мин.	2400
<b>Габаритные размеры, мм:</b>	
<i>рабочее положение:</i>	
- длина	1640
- ширина	4270
- высота	1000
<i>транспортное положение:</i>	
- длина	1640
- ширина	1980
- высота	2600
Привод	от ВОМ трактора
Число оборот ВОМ трактора, об./мин	540
Высота среза растений, мм	80-100
Количество обслуживающего персонала, чел.	1 тракторист
Скорость движения рабочая, не более, км/час	15
Скорость движения транспортная, не более, км/час	30
Ширина крлеи трактора, мм	1600
Транспортный просвет, не менее, мм	280

## Схема косилки ротационной КРН-2,1

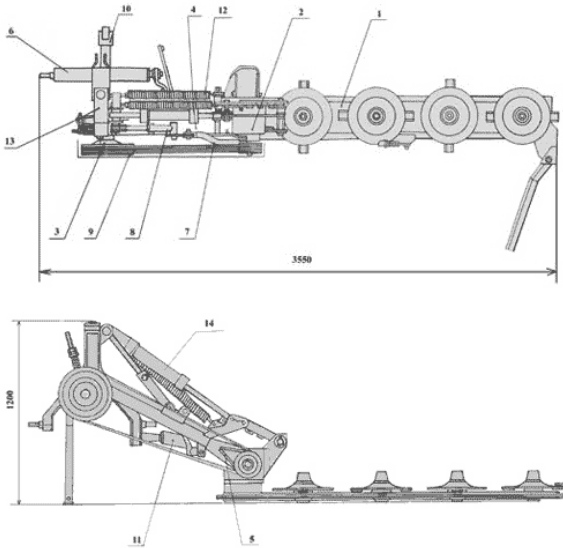

1 - полотно косилки; 2 - редуктор; 3 - обгонная муфта; 4 - балка; 5 - щетка; 6 - кронштейн; 7 - тяга; 8 - связь; 9 - кожух; 10 - карданный вал; 11 - подвеска; 12 - пружина; 13 - стойка; 14 - гидроцилиндр

## Косилка роторная КРН-2,1 в сборе на тракторе



Архангельск (8182)63-90-72  
Астана (7172)727-132  
Астрахань (8512)99-46-04  
Барнаул (3852)73-04-60  
Белгород (4722)40-23-64  
Брянск (4832)59-03-52  
Владивосток (423)249-28-31  
Волгоград (844)278-03-48  
Вологда (8172)26-41-59  
Воронеж (473)204-51-73  
Екатеринбург (343)384-55-89

Иваново (4932)77-34-06  
Ижевск (3412)26-03-58  
Казань (843)206-01-48  
Калининград (4012)72-03-81  
Калуга (4842)92-23-67  
Кемерово (3842)65-04-62  
Киров (8332)68-02-04  
Краснодар (861)203-40-90  
Красноярск (391)204-63-61  
Курск (4712)77-13-04  
Липецк (4742)52-20-81

Киргизия (996)312-96-26-47

Магнитогорск (3519)55-03-13  
Москва (495)268-04-70  
Мурманск (8152)59-64-93  
Набережные Челны (8552)20-53-41  
Нижний Новгород (831)429-08-12  
Новокузнецк (3843)20-46-81  
Новосибирск (383)227-86-73  
Омск (3812)21-46-40  
Орел (4862)44-53-42  
Оренбург (3532)37-68-04  
Пенза (8412)22-31-16

Казахстан (772)734-952-31

Пермь (342)205-81-47  
Ростов-на-Дону (863)308-18-15  
Рязань (4912)46-61-64  
Самара (846)206-03-16  
Санкт-Петербург (812)309-46-40  
Саратов (845)249-38-78  
Севастополь (8692)22-31-93  
Симферополь (3652)67-13-56  
Смоленск (4812)29-41-54  
Сочи (862)225-72-31  
Ставрополь (8652)20-65-13

Таджикистан (992)427-82-92-69

Сургут (3462)77-98-35  
Тверь (4822)63-31-35  
Томск (3822)98-41-53  
Тула (4872)74-02-29  
Тюмень (3452)66-21-18  
Ульяновск (8422)24-23-59  
Уфа (347)229-48-12  
Хабаровск (4212)92-98-04  
Челябинск (351)202-03-61  
Череповец (8202)49-02-64  
Ярославль (4852)69-52-93